

Eddy 
Floor Tools

**FLOOR SANDER &
POLISHER**

••••••••••
**SABLEUSE ET POLISSEUSE
À PLANCHER**

••••••••••
**ARENADORA Y
PULIDORA A PISO**

**INSTRUCTION MANUAL
MANUEL D'INSTRUCTIONS
MANUAL DE INSTRUCCIÓN**

MODEL – MODÈLE - MODELO

#EDVS-2000

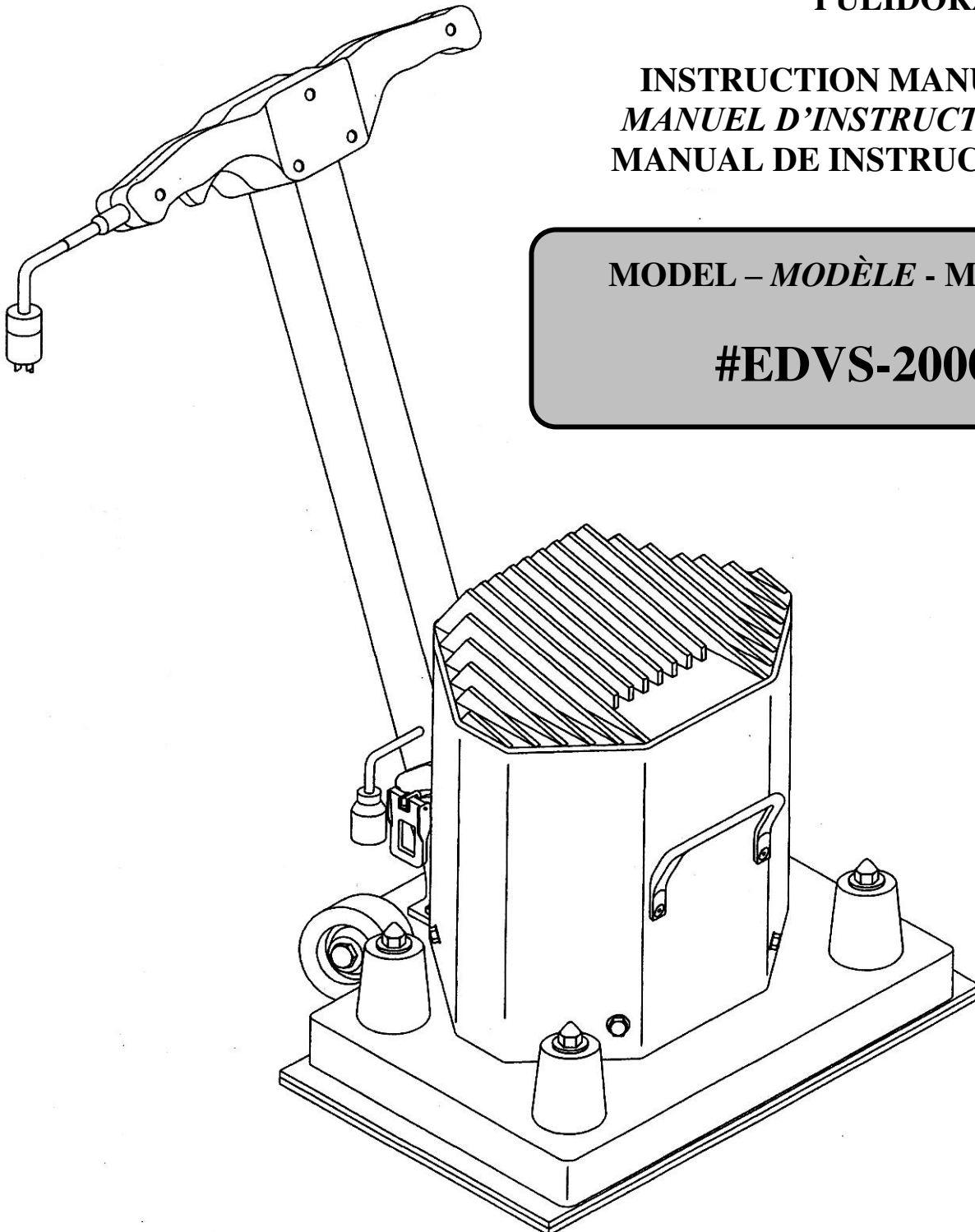

Table des matières

Table des matières

Tabla del contenido

| | |
|---|----|
| Safety instructions..... | 3 |
| Instructions de sécurité | 4 |
| Instrucciones de seguridad | 5 |
| Specifications Spécifications Especificaciones | 6 |
| Operation instructions Instructions d'opération Instrucciones de la operación | 8 |
| Sanding Sablage Enarenar..... | 9 |
| Polishing Polissage Pulido..... | 10 |
| Tool exploded view Vie explosée de l'outil Vista detallada del herramienta..... | 11 |
| Tool parts list Liste des pièces de l'outil Lista de piezas de la herramienta | 13 |
| Warranty Garantie Garantía | 14 |
| Service – Service - Servicio | 16 |
| Purchase record Enregistrement d'achat Registro de la compra..... | 17 |

GENERAL SAFETY RULES

WARNING! Read all instructions.

When using electric tools, basic safety precautions should always be followed to reduce the risk of fire, electric shock and personal injury, including the following:

- 1) Keep the work area clean.
- 2) Consider work area environment.
- 3) Don't use tool in damp or wet locations. Keep work area well lit. Don't expose tool to rain. Don't use tool in presence of flammable liquids or gases. Keep children away. All visitors should be kept away from the work area. Don't let anybody touch the tool or the extension cord.
- 4) Store idle tool. When not in use, the tool should be stored out of the reach of children.
- 5) Don't force the tool. It will do the job better and safer at the rate for which it was intended.
- 6) Dress properly. Don't wear loose clothing or jewelry. They can be caught in moving parts.
- 7) Use safety glasses if the scraping operation is dusty.
- 8) Don't abuse the electrical cord. Never carry the tool by the cord or yank it to disconnect from the receptacle. Keep cord from heat oil and sharp edges
- 9) Don't overreach. Keep proper footing and balance at all times.
- 10) Maintain tool with care. Keep tool sharp and clean for better and safer performance. Keep handles dry, clean and free from oil and grease.
- 11) Disconnect tool when not in use, before servicing and when changing accessories, such as blades or handle.
- 12) Stay alert. Watch what you are doing. Use common sense.
- 13) Check damaged parts before further use of the tool. A damaged guard or other part should be carefully checked to determine if it will operate properly and perform its intended function. Check for alignment of moving parts, binding of moving parts, breakage of parts, mounting and any other conditions that may affect its operation. A guard or other part that is damaged should be properly repaired or replaced by an authorized service center. Don't use the tool if the switch does not operate properly.
- 14) Guard against electric shock. Prevent body contact with grounded surfaces. For example; pipes, radiators, ranges, refrigerator enclosures, etc.
- 15) Replacement parts: When servicing, use only identical replacement parts.

ADDITIONAL SAFETY RULES

- 1) Rags, cloth, cord, string and the like should never be left around the work area.
- 2) Hold the tool firmly with both hands.
- 3) Keep hands away from rotating parts.
- 4) Before using the tool, let it run for a while. Watch for vibration or wobbling that could indicate poor installation.
- 5) Wait until the tool attains full speed before working.
- 6) Always switch OFF and wait for the tool to come to a complete stop before making any adjustments.
- 7) Do not leave the tool running unattended. Operate the only when hand held.

When the switch is released, wait until the motor is completely stopped before turning the machine back ON again.

VOLTAGE WARNING

Before connecting the tool to a power source, make sure that the voltage supplied is the same as the one specified on the nameplate of the tool. A power source with greater voltage than that specified for the tool can result in serious injury to the user as well as damage to the tool. If in doubt, do not plug-in the tool. Using a power source with voltage lower than the nameplate rating is harmful to the motor.

RÈGLES DE SÉCURITÉ GÉNÉRALES

Avertissement! Lisez toutes les instructions.

Lorsque vous vous servez d'outils électriques, des mesures de sécurité doivent toujours être suivies pour réduire les risques de feu, de choc électrique et de blessure, incluant les suivantes :

- 1) Gardez la zone de travail propre.
- 2) Considérez l'environnement de la zone de travail.
- 3) N'utilisez pas l'outil dans des endroits humides ou mouillés. Gardez le lieu de travail bien éclairé. N'exposez pas l'outil à la pluie. N'utilisez pas l'outil en présence de liquides ou gaz inflammables. Gardez les enfants éloignés. Tous les visiteurs doivent être tenus à l'écart du lieu de travail. Ne laissez personne toucher à l'outil ou au fil électrique.
- 4) Rangez l'outil non en service. Quand il n'est pas utilisé, l'outil doit être rangé dans un endroit hors de la portée des enfants.
- 5) Ne forcez pas l'outil. Il fera un meilleur travail et plus sécuritaire à la vitesse pour laquelle il a été conçu.
- 6) Portez des vêtements appropriés. Ne portez ni vêtements lâches ni de bijoux qui pourraient se prendre dans les pièces en mouvement.
- 7) Portez des lunettes de sécurité si l'opération produit de la poussière.
- 8) Ne maltraitez pas le fil électrique. Ne portez jamais l'outil par le fil électrique. Et ne tirez pas sur celui-ci pour le débrancher. Gardez le fil loin de la chaleur, de l'huile et des arêtes coupantes.
- 9) Ne vous déportez pas. Gardez votre équilibre et une assise ferme en tout temps.
- 10) Entretenez l'outil avec soin. Gardez-le bien affûté et propre pour en obtenir un rendement plus efficace et sécuritaire. Gardez les poignées sèches, propres et libre d'huile et graisse.
- 11) Débranchez l'outil quand vous ne l'utilisez pas, avant d'en faire l'entretien et quand vous changez des accessoires tels que lames et poignées.
- 12) Restez en état d'alerte. Faites attention à ce que vous faites et utilisez votre bon sens.
- 13) Vérifiez les pièces endommagées avant de continuer à utiliser l'outil. Il faut vérifier avec soin toute pièce ou protection endommagée afin de vous assurer qu'elle est apte à fonctionner et remplir sa fonction correctement. Vérifiez l'alignement des pièces mobiles, leurs attaches, les fêlures possibles, leur montage et toute autre condition susceptible d'en affecter le fonctionnement. Une protection ou toute autre pièce endommagée doit être correctement réparée ou remplacée par un agent de service autorisé. N'utilisez pas l'outil si l'interrupteur ne fonctionne pas correctement.
- 14) Prévenez les chocs électriques. Prévenez les contacts corporels avec des équipements mis-à-la terre, comme par exemple; tuyaux, radiateurs, fourneaux, réfrigérateurs, etc.
- 15) Remplacement de pièces: pour le service, n'utilisez que des pièces de rechange identiques.

RÈGLES ADDITIONNELLES DE SÉCURITÉ

- 1) Ne laissez jamais de chiffons, vêtements, cordes, ficelles ou autres objets de ce genre autour de l'aire de travail.
- 2) Tenez l'outil fermement à deux mains.
- 3) Gardez les mains éloignées des pièces en mouvement.
- 4) Avant d'utiliser l'outil, faites-le tourner à vide quelques instants. Portez attention aux vibrations ou aux oscillations, signes probables d'une installation défectueuse.
- 5) Avant de commencer le travail, attendez que l'outil atteigne sa pleine vitesse.
- 6) Avant tout réglage, coupez toujours le contact et attendez l'arrêt complet de l'outil.
- 7) Ne laissez pas tourner l'outil seul. Ne le faites fonctionner que quand vous l'avez en main.

Lorsque vous relâchez l'interrupteur, attendez l'arrêt complet de moteur avant de redémarrer l'outil.

ATTENTION AU VOLTAGE

Avant de brancher l'outil à une prise de courant, assurez-vous que le voltage est le même que celui spécifié sur la plaque numérogique de l'outil. Un voltage supérieur à celui spécifié pour l'outil peut causer de sérieuses blessures à l'utilisateur et endommager l'outil. Dans le doute, ne branchez pas l'outil. Un voltage inférieur à celui spécifié sur la plaque de l'outil endommagera le moteur.

REGLAS GENERALES DE SEGURIDAD

¡ADVERTENCIA! Lea todas las instrucciones.

Al usar las herramientas eléctricas, las medidas de seguridad básicas se deben seguir siempre para reducir el riesgo del fuego, de la descarga eléctrica y de los daños corporales, incluyendo el siguiente:

- 1) Mantenga el área de trabajo limpia.
- 2) No utilice el peaje en localizaciones húmedas o mojadas. Guarde el lugar de trabajo bien encendido. No exponen la herramienta a la lluvia. No utilizan la herramienta en presencia de líquidos o gases inflamables.
- 3) Guarde los niños distantes. Todos los visitantes deben ser tenidos a la divergencia del lugar de dejan nadie afectar a la o herramienta hilo eléctrico
- 4) Guarde la herramienta no en servicio. Cuando no se utiliza, la herramienta debe guardarse en un lugar fuera del alcance de los niños.
- 5) No fuerzan la herramienta. Hará un mejor trabajo y más tranquilizador a la velocidad para la cual él a verano concebido.
- 6) Lleve prendas de vestir convenientes. No llevan ni prendas de vestir flojas ni joyas que podrían tomarse en las partes en movimiento. Utilice las gafas de seguridad si la operación que raspa es polvorienta.
- 7) No maltratan el hilo eléctrico. No llevan nunca la herramienta por el hilo eléctrico. Y no extraen contra éste para desconectarlo. Guarde el hilo lejos de la calor, del aceite y los bordes mordaces.
- 8) No el alcance del excedente. Pie y equilibrio apropiados de la subsistencia siempre.
- 9) Mantenga la herramienta con cuidado. Mantenga la herramienta aguda y limpia para un funcionamiento mejor y más seguro. La subsistencia dirige seco, limpio y los libera del aceite y de la grasa.
- 10) Desconecte la herramienta cuando no en uso, antes de mantener y al cambiar de accesorios, tales como láminas o manija.
- 11) Alarma de la estancia. Reloj qué usted está haciendo. Utilice el sentido común.
- 12) Compruebe las piezas dañadas antes de que sea futuro utilizan de la herramienta. El protector dañado o la otra parte debe ser comprobado cuidadosamente para determinarse si funciona correctamente y realiza su función prevista. Compruebe para saber si hay alineación de piezas móviles, atar de piezas móviles, fractura de piezas, montaje y cualquier otra condición que puedan afectar su operación. El protector o la otra parte se daña que debe ser reparado o ser substituido correctamente por un centro de servicio autorizado. No utilice la herramienta si el interruptor no funciona correctamente.
- 13) El protector contra descarga eléctrica previene el contacto del cuerpo con las superficies puestas a tierra. Por ejemplo; pipas, radiadores, gamas, recintos del refrigerador, etc.
- 14) Piezas de recambio: Al mantener, utilice solamente las piezas de recambio idénticas.

REGLAS ADICIONALES DE SEGURIDAD

- 1) No dejan nunca trapos, prendas de vestir, cuerdas, cuerdas u otros objetos de este tipo en torno a la zona de trabajo.
- 2) Tenga la herramienta firmemente a dos manos.
- 3) Guarde las manos alejadas de las partes en movimiento.
- 4) Antes de usar la herramienta, déjela funcionar por un rato. Reloj para la vibración o bambolear que podría indicar la instalación pobre.
- 5) Espere hasta que la herramienta logra velocidad completa antes de trabajar.
- 6) Antes de todo ajuste, cortan siempre el contacto y esperan la parada completa de la herramienta.
- 7) No deje el funcionamiento de la herramienta desatendido. Funcione el único cuando la mano sostuvo.

Cuando aflojan el interruptor, espere la parada completa de motor antes de volver a arrancar la herramienta.

ADVERTENCIA DEL VOLTAJE

Antes de conectar la herramienta con una fuente de energía, cerciúrese de que el voltaje provisto es igual que el que esta' especificado en la placa de identificación de la herramienta. Una fuente de energía con mayor voltaje que lo especificada para la herramienta puede dar lugar a lesión seria al usuario así como daño a la herramienta. Si en duda, no enchufadle la herramienta. Usar una fuente de energía con voltaje más bajo que el grado de la placa de identificación es dañoso al motor.

SPECIFICATIONS – SPÉCIFICATIONS – ESPECIFICACIONES

| SPECIFICATIONS | |
|----------------|------------------------|
| Length | 18'' |
| Width | 16'' |
| No load speed | 3450 rpm |
| Net weight * | 99 lbs. |
| Power supply | 120 volts or 230 volts |
| Running amps | 12 amps |
| Frequency | 50 Hz or 60 Hz |

* Without handle

| SPÉCIFICATIONS | |
|----------------|------------------------|
| Longueur | 18'' |
| Largeur | 16'' |
| Vitesse à vide | 3450 rpm |
| Poids net * | 99 lbs |
| Tension | 120 volts ou 230 volts |
| Courant moyen | 12 amps. |
| Fréquence | 50 Hz ou 60 Hz |

* Sans la poignée

| ESPECIFICACIONES | |
|------------------------|-----------------------|
| Longitud | 18'' |
| Anchura | 16'' |
| Velocidad a vacío | 3450 rpm |
| Peso neto * | 99 lbs. |
| Fuente de alimentación | 120 volts o 230 volts |
| Funcionamiento amps. | 12 amps |
| Frecuencia | 50Hz o 60 Hz |

* Sin el punado

- NOTES: a) We reserve the right to change specifications without notice.
Nous nous réservons le droit de changer les spécifications sans avertissement.
Nos reservamos el derecho a cambiar las especificaciones sin previo aviso.
- b) Specifications may vary depending on final destination.
Les spécifications peuvent varier selon le pays de destination.
Las especificaciones pueden variar según el país de destino.

NOTE - NOTA

Specifications may differ from country to country.

Les spécifications peuvent varier d'un pays à l'autre.

Las especificaciones pueden diferir de un país a otro.

IMPORTANT :

- Never change bolt length on rubber shocks and do not use shims or bushings on top or bottom
- Verify parts #907 and #911 periodically

IMPORTANT :

- Ne jamais changer la longueur des boulons qui retiennent les amortisseurs ni mettre des rondelles ou tubes (bagues) par-dessus ou en dessous des boulons
- Vérifiez les pièces #907 et #911 périodiquement

IMPORTANTE :

- Nunca la longitud del perno del cambio en choques del caucho y no utiliza las calzas o los bujes en tapa o fondo.
- Verifique # las piezas #907 y #911 periódicamente.

EXTENSION CORD CORDON DE RALLONGE CUERDA DE EXTENSION

Use a suitable electrical extension cord.

This machine should be grounded while in use to protect the operator from electric shock. The machine is provided with a three-conductor cord and a three contact grounding type attachment plug to fit the proper grounding type receptacle. The green (or green and yellow) conductor in the cord is the grounding wire. Never connect this wire to other than the grounding pin of the attachment plug.

Plug

This machine is for use on a nominal 120v circuit and has a grounding plug. Make sure that the machine is connected to an outlet having the same configuration as the plug. No adapter should be used with this machine.

Utilisez une rallonge électrique appropriée.

Cet appareil doit être mise à la terre afin de protéger l'utilisateur contre les chocs électriques. L'appareil est muni d'un cordon à trois conducteurs et d'une prise de raccordement à trois contacts de type mise à la terre qui s'adapte à la prise femelle de type mise à la terre correspondante. Le conducteur vert (ou vert et jaune) du cordon, sert à la mise à la terre. Ne jamais relier ce conducteur à une autre broche que celle de mise à la terre de la prise de raccordement.

Prise

Cet appareil est conçu pour être utilisé sur un circuit de 120v et est muni d'une prise de mise à la terre. Assurez-vous que l'appareil est raccordé à une prise de courant ayant la même configuration que la prise mâle. Ne jamais utiliser d'adaptateur avec cet appareil.

Utilice una cuerda eléctrica conveniente de la extensión.

Esta máquina se debe poner a tierra mientras que en uso de proteger al operador contra descarga eléctrica. La máquina se proporciona una cuerda del tres-conductor y un contacto tres que ponen a tierra el tipo enchufe del accesorio para caber el tipo que pone a tierra apropiado receptáculo. El conductor verde (o verde y amarillo) en la cuerda es el alambre que pone a tierra. Nunca conecte este alambre con excepción del perno que pone a tierra del enchufe del accesorio.

Enchufe

Esta máquina está para el uso en un circuito nominal 120v y tiene un enchufe que pone a tierra. Cerciórese de que la máquina esté conectada con un enchufe que tiene la misma configuración que el enchufe. Ningún adaptador no se debe utilizar con esta máquina.

OPERATION OPÉRATION OPERACIÓN

CAUTION : Make sure that the tool switch (F) is ALWAYS switched "OFF" and unplugged before installing the sand paper and installing or emptying the dust bag. Make sure that bolt (A) is tighten to ensure that the handle is locked in place. Fig. 1.

ATTENTION : Assurez-vous que l'interrupteur (F) est TOUJOURS à la position "OFF" et que l'outil est débranché avant d'installer le papier sablé ou d'installer ou vider le sac à poussière. Assurez-vous que le boulon (A) est bien serré afin que le manche soit barré en place. Fig. 1

PRECAUCIÓN : Cerciórese de que el interruptor de la herramienta (F) sea SIEMPRE " cambiado de "OFF" y desenchufado antes de instalar el papel de la arena y de instalar o de vaciar el bolso de polvo. Cerciórese de que sea el perno (A) apriete para asegurarse de que la manija está trabada en lugar. Fig. 1.

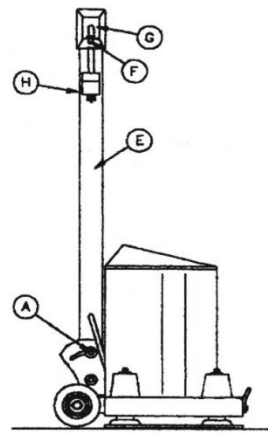

Fig. 1

Manoeuvring the EDVS-2000

Manoeuvrer la EDVS-2000

Maniobra de la EDVS-2000

- 1) Once the machine is in operation, it should glide without vibration or pull. If the machine vibrates or pulls in any direction, verify if the pad is properly seated on the vibrating plate (D).

Une fois l'appareil en fonction, il doit glisser sans vibration ni déviation. Si l'appareil vibre ou dévie dans toutes les directions, vérifié si le tapis est bien en place sur la plaque vibrante (D).

Una vez que la máquina está en funcionamiento, debe deslizarse sin vibraciones o tire. Si la máquina vibra o tira en cualquier dirección, comprobar si la almohadilla está bien asentada en la placa vibratoria (D).

- 2) The unit should be guided forward. Side to side movement can be used only to relocate the machine to the next area to be sanded or polished. Lateral movement makes the job more tiring.

L'unité doit être guidée vers l'avant. Le mouvement d'un côté à l'autre ne doit être utilisé que pour déplacer l'appareil une autre zone à être poncé ou poli. Un mouvement latéral rend le travail plus fatiguant.

La unidad debe guiarse hacia adelante. Movimiento de un lado a otro sólo se puede utilizar para la ubicación de la máquina a la siguiente zona a ser pulido o arenado. Movimiento lateral hace el trabajo más agotador.

SANDING SABLAGE ENARENAR

SAND PAPER INSTALLATION:

Tilt the tool back 90degrees, see FIG. 2. Place the sand paper (B) and the fiber pad (C) on the floor facing the vibrating plate (D) as shown in FIG. 2. Tilt back the tool on the fiber pad (C), see FIG. 3.

INSTALLATION DU PAPIER SABLÉ :

Basculez l'outil de 90 degrés vers l'arrière, voir FIG. 2. Placez le papier sablé (B) et le tapis de fibre (C) sur le plancher vis-à-vis la plaque vibrante (D), voir FIG. 2. Replacez l'outil sur le tapis de fibre (C), voir FIG. 3

INSTALACIÓN DEL PAPEL ENARENADO:

Oscile la herramienta de 90 grados hacia la parte, vea FIG. 2. Coloque el papel enarenado (B) y la alfombra de fibra (C) sobre el piso frente a la placa vibrante (D), vea FIG. 2. Inclíne detrás la herramienta en el cojín de la fibra (C), vea fig. 3.

SANDING OPERATION:

OPÉRATION DE SABLAGE:

OPERACIÓN QUE ENARENA:

Rough paper
1st pass 36 grit

Papier rudeux
1^{ière} passe 36 grit

Papel áspero
1^{ere} passo 36 grit

Medium paper
2nd pass 50-60 grit

Papier médium
2^{ième} passe 50-60 grit

Papel medio
2^o passo 50-60 grit

Fine paper
Final pass 120 grit

Papier fin
Passe finale 120 grit

Papel fino
Passo final 120 grit

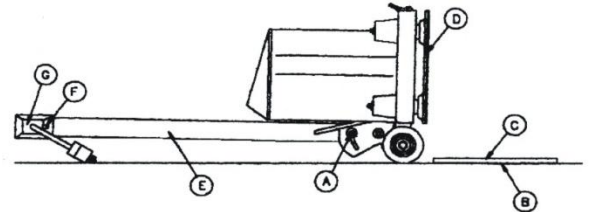

Fig.2

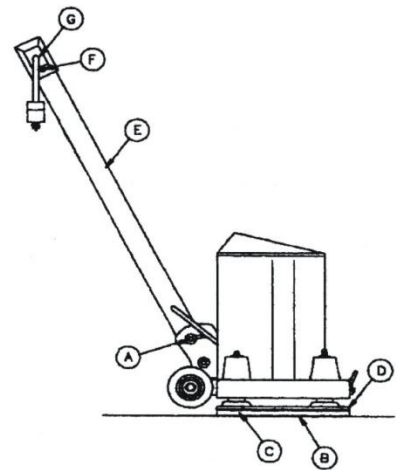

Fig. 3

WARNING: The White polishing pad is required at all times while sanding.

AVERTISSEMENT: Le tapis de fibre Blanc est requis en tout temps pour le sablage

ADVERTENCIA : El blanco pulido almohadilla se requiere en todo momento mientras lijado.

POLISHING :
POLISSAGE :
PULIDO :

POLISHING PAD INSTALLATION:

Tilt the tool back 90degrees, see FIG. 4. Place the pad (B) and the fiber pad (C) on the floor facing the vibrating plate (D) as shown in FIG.4. Tilt back the tool on the fiber pad (C), see FIG. 5.

INSTALLATION DES TAPIS DE FIBRE :

Basculez l'outil de 90 degrés vers l'arrière, voir FIG. 4. Placez le tapis de fibre (B) sur le plancher vis-à-vis la plaque vibrante (D), voir FIG. 4. Replacez l'outil sur le tapis de fibre (B), voir FIG.5.

INSTALACIÓN ALFOMBRAS DE FIBRAS:

Inclinar de nuevo la herramienta 90degrees, véase la FIG. 4. Coloque la almohadilla de fibra (B) de uso de la palabra frente a la placa vibrante (D) como se muestra en la FIG. 4. Inclinar de nuevo la herramienta en la almohadilla de fibra (B), véase la FIG. 5.

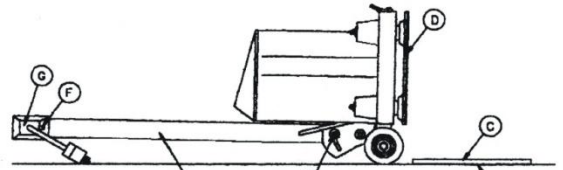

Fig. 4

POLISHING OPERATION:
OPÉRATION DE POLISSAGE:
OPERACIÓN DE PULIDO:

| | | |
|--|--------------------------------------|--|
| Black pad Stripping | Tapis noir Décapage | Alfombra negro Decapado |
| Green pad General purpose cleaning | Tapis vert Nettoyage general | Alfombra verde Limpieza de uso general |
| Blue pad Light-duty cleaning | Tapis bleu Nettoyage léger | Alfombra azul Ligeros de limp |
| Red pad Polish spray buff | Tapis rouge Polissage moyen | Alfombra rojo Medio de pulido |
| White pad High gloss polish | Tapis blanc Poli lustre brilliant | Alfombra blanco Brillo pulido brillante |

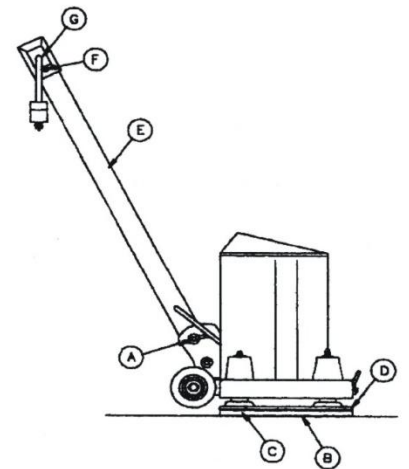

Fig. 5

NOTE: With model EDVS-2000, pads may be used Wet or Dry.

NOTE: Avec le modèle EDVS-2000 les tapis peuvent être utilisés Humide ou Sec

NOTA: Con el modelo EDVS-2000, almohadillas se pueden utilizar en seco o húmedo.

**TOOL EXPLODED VIEW
VUE EXPLOSÉE DE L'OUTIL
VISTA DETALLADA DE LA HERRAMIENTA**

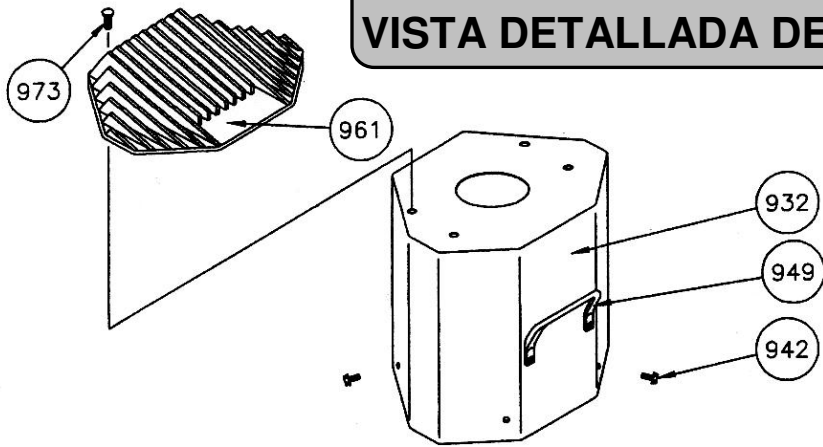

PART 'A' - PARTIE 'A' - PARTE 'A'

Model - Modèle - Modelo

#EDVS-2000

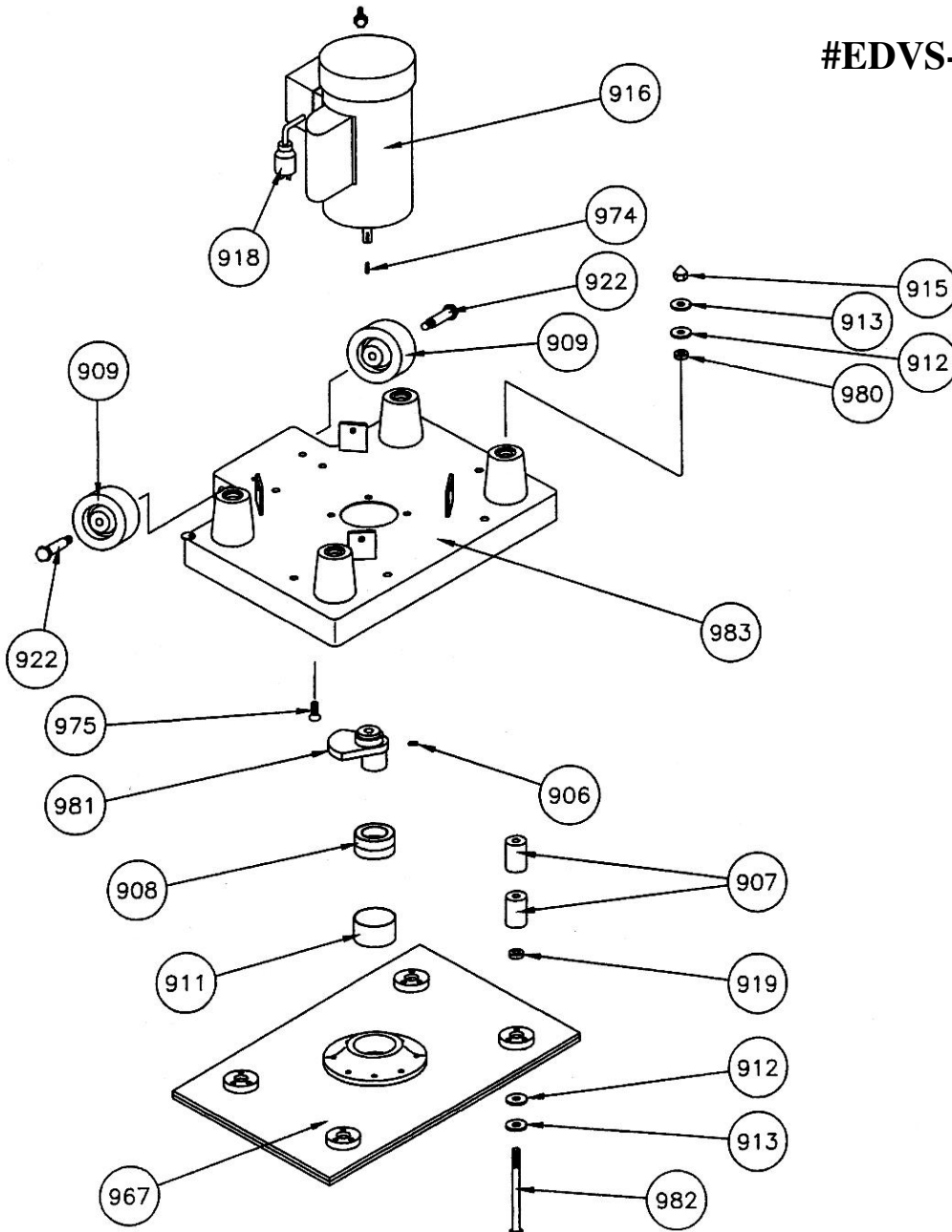

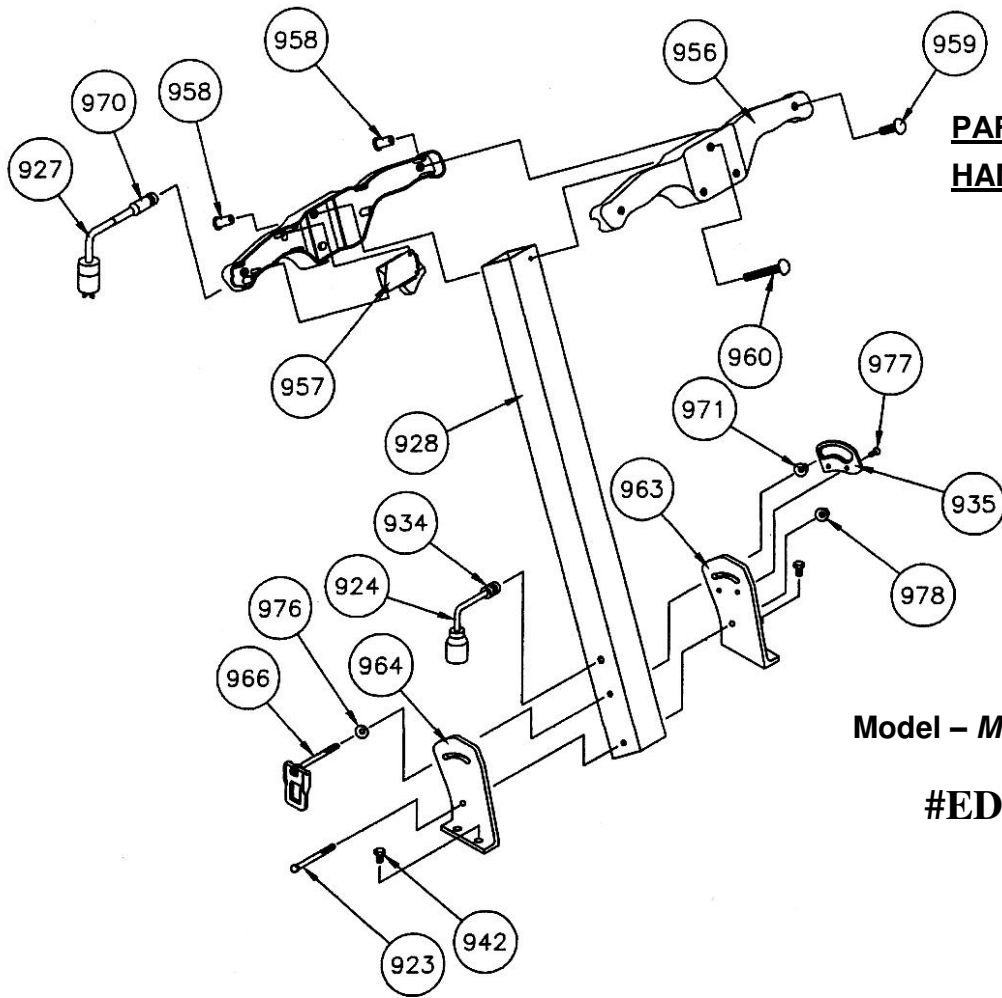

PART 'B' - PARTIE 'B' - PARTE 'B'
HANDLE - MANCHE' - MANIJA

Model - Modèle - Modelo

#EDVS-2000

PART C
Item # 967
Vibrating plate ass.

PARTIE C
Item 967
Ass. Plaque vibrante

PARTE C
Artículo 967
Mont. de placa que vibra

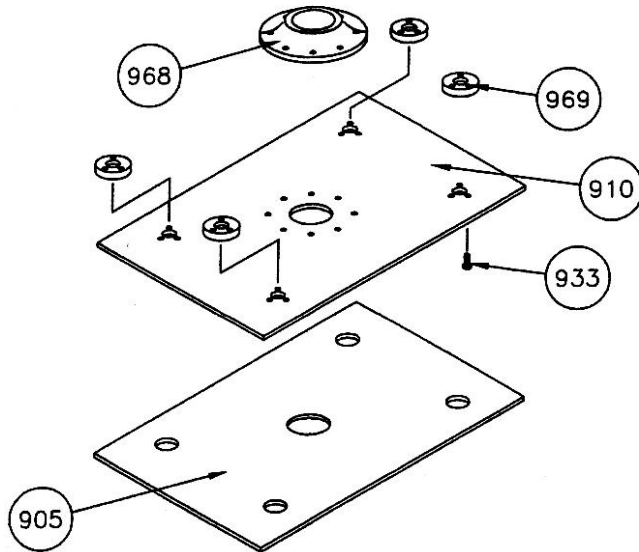

MODEL # EDVS-2000 PARTS LIST
MODÈLE # EDVS-2000 LISTE DES PIÈCES
MODELO # EDVS-2000 LISTA DE PIEZAS

| Item Item Artículo | Part # # Pièce Parte # | Qty. Qtée. Cant. | Description | Description | Descripción |
|--------------------------|------------------------------|------------------------|---------------------------------------|--|---------------------------------------|
| 903/B | EDVS20-903 | 1 | Handle assembly | Manche assemblé | Montaje moneta |
| 905/C | EDVS20-905 | 1 | Rubber carpet 12" x 18" | Tapis de caoutchouc 12" x 18" | Alfombra de goma 12" x 18" |
| 906/A | EDVS20-906 | 1 | Set screw 10-24 x 5/8" | Vis de blocage 10-24 x 5/8" | Tornillo de presión 10-24 x 5/8" |
| 907/A | EDVS20-907 | 8 | Rubber shocks 1 1/2" | Coussinet de caoutc. 1 1/2" | Choques del caucho 1 1/2" |
| 908/A | EDVS20-908 | 2 | Bearing | Roulement à billes | Cojinete |
| 909/A | EDVS20-909 | 2 | Wheel | Roue | Rueda |
| 910/C | EDVS20-910 | 1 | Vibrating plate | Plaque vibrante | Placa que vibra |
| 911/A | EDVS20-911 | 1 | Bearing rubber cup | Bouchon de caoutchouc - roulement | Taza del caucho del cojinete |
| 912/A | EDVS20-912 | 8 | Support washer | Rondelle d'appuie (caoutchouc) | Arandela de la ayuda |
| 913/A | EDVS20-913 | 8 | Steel washer | Rondelle d'acier | Arandela de acero |
| 915/A | EDVS20-915 | 4 | Cap nut 1/4-28 | Écrou borgne 1/4-28 | Tuerca ciega |
| 916/A | EDVS20-916 | 1 | Electric motor 3450 rpm-120v or 230 v | Moteur élec. 3450 rpm-120v ou 230v | Motor eléctrico 3450 rpm-120v o 230v |
| 918/A | EDVS20-918 | 1 | Male connector | Connecteur mâle | Conectador masculino |
| 919/A | EDVS20-919 | 4 | Rubber bushing (vibrating plate) | Coussinet de caoutc. (plaque vibrante) | Buje de goma (plaque que vibra) |
| 922/A | EDVS20-922 | 2 | Wheel shaft | Essieu de roue | Eje de la rueda |
| 923/B | EDVS20-923 | 1 | Hex. Bolt 5/16-18 x 3" | Boulon hex. 5/16-18 x 3" | Perno hex. 5/16-18 x 3" |
| 924/B | EDVS20-924 | 1 | Female plug | Prise femelle | Enchufe femenino |
| 927/B | EDVS20-927 | 1 | Male plug | Prise mâle | Enchufe masculino |
| 928/B | EDVS20-928 | 1 | Handle shaft | Tige du manche | Eje de la manija |
| 932/A | EDVS20-932 | 1 | Octagonal cover | Couvercle octogonale | Cubierta octogonal |
| 933/C | EDVS20-933 | 20 | Socket head cap screw 1/4-20 x 1/2 | Vis à tête fraise 1/4-20 x 1/2 | Tornillo a cabeza molida 1/4-20 x 1/2 |
| 934/B | EDVS20-934 | 1 | Wire protector (rubber) | Protecteur de fil (caoutchouc) | Protector del alambre (caucho) |
| 935/B | EDVS20-935 | 1 | Nut stopper | Taquet d'écrou | Tapón de la tuerca |
| 949/A | EDVS20-949 | 1 | Handle (octagonal cover) | Poignée (couvercle octo.) | Manija (cubierta octo.) |
| 956/B | EDVS20-956 | 1 | Handle | Poignée | Manija |
| 957/B | EDVS20-957 | 1 | Switch | Interrupteur | Interruptor |
| 958/B | EDVS20-958 | 5 | Nut 1/4-20 (for handle) | Écrou 1/4-20 (poignée) | Tuerca 1/4-20 (la manija) |
| 959/B | EDVS20-959 | 2 | Screw 1/4-20 x 1" lg. | Vis 1/4-20 x 1" lg. | Tornillo 1/4-20 x 1" la. |
| 960/B | EDVS20-960 | 3 | Screw 1/4-20 x 1/4" lg. | Vis 1/4-20 x 1/4" lg. | Tornillo 1/4-20 x 1/4" la. |
| 961/A | EDVS20-961 | 1 | Ventilation cover | Grille de ventilation | Cubierta de la ventilación |
| 963/B | EDVS20-963 | 1 | Handle bracket (left) | Support de manche (gauche) | Soporte de la manija (izquierdo) |
| 964/B | EDVS20-964 | 1 | Handle bracket (right) | Support de manche droit | Soporte de la manija (derecho) |
| 966/B | EDVS20-966 | 1 | Lock handle 5/16-18 | Poignée de serrage 5/16-18 | Trabe la manija 5/16-18 |
| 967/A | EDVS20-967 | 1 | Vibrating plate assembly | Plaque vibrante assemblée | Montaje de placa que vibra |
| 968/C | EDVS20-968 | 1 | Rubber cup support | Support de bouchon en caoutchouc | Ayuda de goma de la taza |
| 969/C | EDVS20-969 | 4 | Rubber shock support | Support pour coussinet en caoutchouc | Ayuda de goma del choque |
| 970/B | EDVS20-970 | 1 | Wire protection (rubber) | Protecteur de fil en caoutchouc | Protector del alambre (caucho) |
| 971/B | EDVS20-971 | 1 | Nut with washer 5/16-18 | Écrou à épaulement 5/16-18 | Tuerca a hombro 5/16-18 |
| 974/A | EDVS20-974 | 1 | Key 3/16 x 3/16 x 1 3/8" lg. | Clé 3/16 x 3/16 x 1 3/8" lg. | Clave 3/16 x 3/16 x 1 3/8" lg. |
| 975/A | EDVS20-975 | 4 | Socket head cap screw 3/8-16 x 1" | Vis à tête fraise 3/8-16 x 1" | Tornillo a cabeza molida 3/8-16 x 1" |
| 976/B | EDVS20-976 | 1 | Washer 5/16 | Rondelle 5/16 | Arandela 5/16 |
| 977/B | EDVS20-977 | 2 | Screw 8-32 | Vis 8-32 | Tornillo 8-32 |
| 978/B | EDVS20-978 | 1 | Lock nut 5/16-18 (plastic) | Écrou barré 5/16-18 (plastic) | Tuerca de fijación |
| 980/A | EDVS20-980 | 4 | Rubber bushing (vibrating plate) | Coussinet en caoutc. (plaque vibrante) | Buje de goma (plaque que vibra) |
| 981/A | EDVS20-981 | 1 | Counterweight | Contrepoids | Contrapeso |
| 982/A | EDVS20-982 | 4 | Hex. Bolt 1/4-28 x 5 5/16" lg. | Boulon hex. 1/4-28 x 5 5/16" lg. | Perno hex. 1/4-28 x 5 5/16 lg. |
| 983/A | EDVS20-983 | 1 | Main Plate (cast iron) | Plaque maîtresse (fonte) | Placa principal (hierro fundido) |

A - B - C : Tool parts
Parties de l'outil
Piezas de la herramienta

**EDDY 91 INC. 6 MONTHS WARRANTY
EDDY 91 INC. GARANTIE DE 6 MOIS
EDDY 91 INC. GARANTIA 6 MESES**

Every Eddy 91 Inc. tool is thoroughly inspected and tested before leaving the factory. It is warranted to be free of defects from workmanship and material for the period of six (6) months from the date of original purchase. Should any trouble develop during this six (6) months period, return the complete tool, freight prepaid, to one of Eddy 91 Inc. authorized service centers. If the inspection shows the trouble to be caused by defective workmanship or material, Eddy 91 Inc. will repair or replace it without charge.

This warranty does not apply:

- Where normal maintenance is required
- Repairs have been made or attempted by non-authorized personnel
- The tool has been abused, misused or improperly maintained
- Alterations have been made to the tool

IN NO EVENT SHALL EDDY 91 INC. BE LIABLE FOR ANY INDIRECT, INCIDENTAL OR CONSEQUENTIAL DAMAGES FROM THE SALE OR USE OF THE PRODUCT, THIS DISCLAIMER APPLIES BOTH DURING AND AFTER THE TERM OF THIS WARRANTY.

The Eddy 91 Inc. warranty is the only and the entire written warranty given by Eddy 91 Inc. tools. No dealer or his agent or employee is authorized to extend or enlarge upon this warranty by any verbal or written statement or advertisement.

EDDY 91 INC. DISCLAIMS LIABILITY FOR ANY IMPLIED WARRANTIES, INCLUDING IMPLIED WARRANTIES OF "MERCHANTABILITY AND FITNESS FOR A SPECIFIC PURPOSE", AFTER DE SIX (6) MONTHS TERM OF THIS WARRANTY.

This warranty gives you specific rights. The provisions contained in this warranty are not intended to limit, modify, take away from, disclaim or exclude any warranties set forth in any provincial or state legislation. To the extent required by law, the provision in any provincial or federal legislation with respect to warranties takes precedence over the provisions in this warranty.

Chaque outil Eddy 91 Inc. est inspecté et soigneusement éprouvé avant de quitter l'usine. Il est garanti pendant six (6) mois à compter de la date d'achat originale, contre tout vice de matière et de fabrication. En cas de panne durant cette période de six (6) mois, veuillez retourner l'outil au COMPLET, en port payé, à l'un des centres de service après-vente agréés par Eddy 91 Inc. S'il est évident que la panne a été causée par un défaut de matériel ou de fabrication, Eddy 91 Inc. se chargera de réparer l'outil ou de le remplacer sans frais.

Cette garantie ne saurait être invoquée dans le cas où :

- L'entretien normal est requis
- Des réparations ont été exécutées ou tentées par d'autres
- L'outil a été utilisé d'une manière abusive, inadéquate ou été mal entretenu
- L'outil a subi des modifications quelconques

EN AUCUN CAS EDDY 91 INC. NE SAURAIT ENDOSSER UNE REponsabilité QUELCONQUE POUR DES DOMMAGES INDIRECTS OU FORTUITS, CONSÉCUTIVEMENT À LA VENTE ET À L'UTILISATION DE SES PRODUITS, CETTE DÉNÉGATION RESTERA VALIDE DURANT LA GARANTIE ET APRÈS SON EXPIRATION.

La garantie Eddy 91 Inc. est l'unique et entière garantie écrite applicable aux outils de cette marque. Aucun distributeur, ni aucun revendeur ou employé d'un distributeur n'est autorisé à prolonger ou amplifier les termes de cette garantie, que ce soit verbalement, par écrit ou par voix publicitaire.

EDDY 91 INC. REFUSERA D'ENDOSSER, APRÈS L'EXPIRATION DU DÉLAI DE SIX (6) MOIS UNE GARANTIE IMPLICITE QUELCONQUE, À L'INCLUSION DES GARANTIES IMPLICITES DE VENDABILITÉ ET D'APTITUDE.

Cette garantie vous confère certains droits et ses termes et conditions n'ont aucunement pour objet de limiter, modifier, dénier ou exclure les garanties promulguées par acte législatif provincial. Tel qu'exigé par la loi, toute provision législative fédérale ou provinciale touchant aux garanties aura la préséance sur celles contenues dans cette garantie.

Cada herramienta Eddy 91 Inc. es examinada y cuidadosamente probada antes de dejar la fábrica. Se garantiza durante seis (6) meses a partir de la fecha de compra original, contra todo defecto de materia y fabricación. En caso de avería durante este período de seis (6) meses, quiere devolver la herramienta completa, en porte pagado, al una de los centros de servicio postventa autorizado por Eddy 91 Inc. Si está claro que la avería a verano causada por un defecto de material o fabricación, Eddy 91 Inc. se encargará reparar la herramienta o sustituirlo gastos.

Esta garantía no podría alegarse cuando:

- El mantenimiento normal es requerido
- Algunas reparaciones fueron realizadas o intentadas por otros
- La herramienta a verano utilizada de una manera abusiva, inadecuada o mantenida mal
- La herramienta a sufrido de las modificaciones cualesquiera

NUNCA EDDY 91 INC. NO PODRÍA ASUMIR UN REponsABILITÉ CUALQUIER PARA DAÑOS INDIRECTOS O FORTUITOS, CONSECUTIVAMENTE A LA VENTA Y A LA UTILIZACIÓN DE SUS PRODUCTOS, ESTA DENEGACIÓN SEGUIRÁ SIENDO VÁLIDA DURANTE LA GARANTÍA Y DESPUÉS DE SU EXPIRACIÓN.

La garantía Eddy 91 Inc. es la única y entera garantía escrita aplicable a las herramientas de esta marca. A ningún distribuidor, ni ningún minorista o empleado de un distribuidor no se autoriza a prolongar o a ampliar los términos de esta garantía, tanto, por escrito verbalmente como por voz publicitaria.

EDDY 91 INC. SE NEGARÁ A ASUMIR, DESPUÉS DE LA EXPIRACIÓN DEL PLAZO DE SEIS (6) MESES UNA GARANTÍA IMPLÍCITA CUALQUIERA, A LA INCLUSIÓN DE LAS GARANTÍAS IMPLÍCITAS DE VENDABILITÉ Y APTITUD.

Esta garantía les confiere algunos derechos y sus términos y condiciones no tienen en ningún caso por objeto limitar, modificar, negar o excluir las garantías promulgadas por acto legislativo provincial. Como exigido por la ley, toda provisión legislativa federal o provincial en relación con a las garantías tendrá la presesión sobre las contenidas en esta garantía.

**INSTRUCTIONS IF YOU NEED SERVICE
INSTRUCTIONS POUR LE SERVICE
INSTRUCCIONES PARA EL SERVICIO**

- 1) Explain the problem in a letter. Indicate in it your name, address and phone number.

Expliquez le problème par écrit et y inclure votre nom, adresse et numéro de téléphone

Explique el problema por escrito en una carta y añada su nombre, dirección y número de teléfono.

- 2) Enclose the letter and a copy of your purchase record with the tool

Joignez votre lettre et une copie de votre enregistrement d'achat à l'outil

Adjunte su carta y una copia del Registro de la compra con la herramienta.

- 3) Package carefully the tool and send prepaid to the nearest Eddy 91 authorized Service center, listed below

Emballez soigneusement l'outil et envoyez-le, port payé, au centre de service autorisé Eddy 91 le plus près, listé plus bas

Embale cuidadosamente la herramienta y envía el, pagado puerto, en el centro de servicio autorizado Eddy 91 el lo más cerca posible, alistado más bajo.

Eddy Floor Scraper Inc.
1806 SW, 31st avenue
Pembroke Park, Florida, 33009
U.S.A.
Tel: 954 792-9808

Eddy 91 Inc.
895 T. St-Laurent
Nicolet, Quebec
Canada J3T 1B4
Tel: 819 293-8949

**PURCHASE RECORD
ENREGISTREMENT D'ACHAT
REGISTRO DE LA COMPRA**

Date purchased: - -
Date d'achat:
Fecha de compra:

Dealer's name: _____
Nom du détaillant:
Nombre del distribuidor

Dealer's address: _____
Adresse du détaillant:
Dirección del distribuidor

Model #: _____
de modèle:
de modelo

Serial #: _____
de série:
de serie:

Eddy 91

www.eddyscraper.com

Eddy Floor Scraper Inc.
1806 SW, 31st avenue
Pembroke Park, Florida, 33009
U.S.A.
Tel :- 954 792-9808

Eddy91Inc.

895 T. St-Laurent
Nicolet, Quebec
Canada J3T 1B4
Tel :- 819 293-8949

www.eddyscraper.com

